



→ Equipo sobremesa dispensador agua fría, ambiente y con gas.

Columbia Soda Upper

(Ref. 980846)

CARACTERÍSTICAS

PESO	23 kg
TEMPERATURA	3 - 10 °C
CONEXIÓN ENTRADA AGUA	1/4"
CONEXIÓN ENTRADA CO ₂	5/16" (8mm)
POTENCIA DE REFRIGERACIÓN	130W
REFRIGERACIÓN AGUA FRÍA	8 l / h
REFRIGERACIÓN AGUA GAS	10 l / h
GAS REFRIGERANTE	R600a (110 g)
CAPACIDAD DEPÓSITO	2,4 L
ALIMENTACIÓN ELÉCTRICA	220-240V / 50Hz



- PRODUCCIÓN DE AGUA FRÍA
- PRODUCCIÓN DE AGUA AMBIENTE
- PRODUCCIÓN DE AGUA CON GAS
- PULSADORES TÁCTILES
- INDICADOR DE TEMPERATURA
- CONEXIONES RÁPIDAS Y DE MÁXIMA SEGURIDAD
- VÁLVULA DE SEGURIDAD
- SISTEMA DE VENTILACIÓN FORZADA
- EQUIPO DE SOBREMESA
- BOMBA PARA CARBONATADOR

(No incluye bombona de CO₂ ni regulador de CO₂)

ACCESORIOS

- 1 m tubo 5/6" (8mm)
- 1 m tubo 1/4"
- Válvula de bola 1/4"
- Válvula de bola 5/16" (8mm)

CONSUMIBLES ORIGINALES

Regulador Co² par botellas mono uso

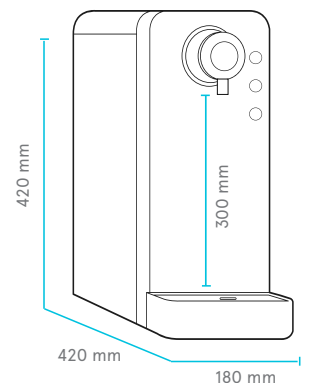

WLG (B-60326279), es miembro de la Water Quality Association.



ACREDITADO POR ENAC
Certif. nº 34/5200/14/0712

La comercialización de equipos de tratamiento de aguas y electrodomésticos, así como el diseño e impartición de formación no reglada relacionada con la tecnología de los equipos comercializados, están certificados y son conformes a la norma UNE-ISO-9001 para WLG (B-60326279).



WLG (B-60326279) es socio de Aqua España, perteneciendo esta asociación a Aqua Europa (Federación de asociaciones nacionales europeas).



WLG (B-60326279), posee la concesión de la autorización de Operador Económico Autorizado (OEA), con el número ESAEOP18000008U6 y fecha de entrada en vigor de la autorización 13/02/2018.